



KÜÇÜKÇEKMECE İLÇE MİLLİ EĞİTİM MÜDÜRLÜĞÜ

İLKOKUL
1.2.3.4.SINIFLAR

2023 Eğitim
VİZYONU

MUTLU ÇOCUKLAR
GÜÇLÜ TÜRKİYE



Yaratıcı ol!
Etkinliklere katıl,
ödülleri kazan

TASARIM BECERİ ATÖLYELERİ YARIŞMALARI

Her Kategoride
Dereceye Giren Öğrenciler
Ödüllendirilecektir.

BİLİM ŞENLİĞİ

06 Mayıs 2020

KELOĞLAN MASALLARI DRAMA YARIŞMASI

11 Mart 2020

BAHÇE PEYZAJ YARIŞMASI

13 Mayıs 2020

MÜZİK-RİTİM YARIŞMASI

4 Mart 2020

RESİM YARIŞMASI

29 Nisan 2020

HEMSBALL - DART - HALAT ÇEKME YARIŞMASI

14-15 Nisan 2020



**KOORDİNATÖR
OKULLAR**



BAŞVURULAR:

Toki Şehit Etkan Kıran İlkokulu
Tüccar ve Sanayiciler Derneği İlkokulu
Akşemsettin İlkokulu

İnternet sayfalarından elektronik ortamda yapılacaktır.

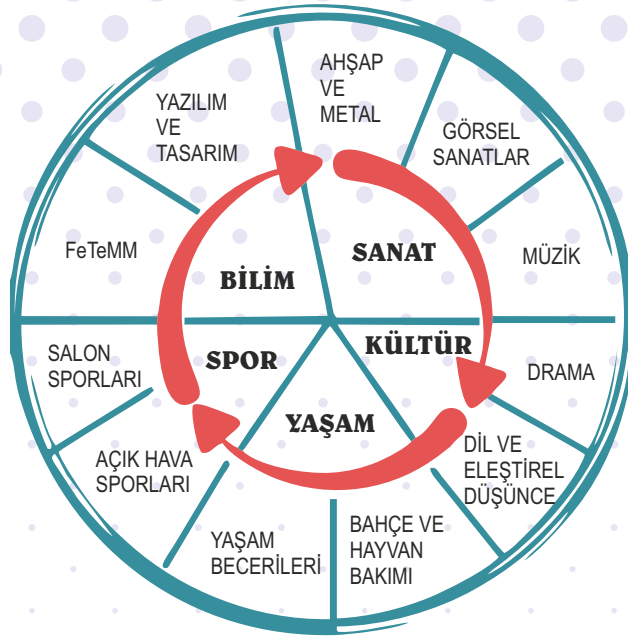

“Düşünmek İçin”

“Tasarlamak İçin”

“Üretmek İçin”

Tasarım-Beceri Atölyeleri katılımcı öğrenmeyi destekleyen **bütüncül** bir yaklaşımdır.

Atölyeler öğrencilerin birlikte etkileşimli öğrenmelerini sağlayan, sınıfın sınırlarından arınmış, okulların **açık öğrenme alanlarıdır**.

GİRİŞ

Mutlu çocuklar, güçlü Türkiye için çocuklarımızın ilgi, yetenek ve mizaçlarına yönelik gelişimleri destekleyecek şekilde bilim, sanat, kültür, spor ve yaşam alanlarında öğrencilerin bilişsel becerilerini yaparak yaşayarak deneyimleme fırsatı veren, sadece tüketen bireyler olmak yerine üretim sürecini de destekleyecek nitelikler kazandıran, bununla birlikte öğrencilerin duyuşsal ve psiko-motor becerilerini de geliştiren ortamlar olarak bütüncül bir yaklaşımla çocukların 21. yüzyıl becerilerini kazandırmak amacıyla oluşturulan Tasarım Beceri Atölyelerinin etkin kullanımı ve atölye çalışmalarından çıkan iyi örneklerin paylaşımı amacıyla bu yarışma ve etkinlikler hazırlanmıştır.

Yarışmalar Koordinasyon Ekibi



ETKİNLİĞİN ADI: Bilim Şenliği

YARIŞMAYI DÜZENLEYEN KURUM :

Küçükçekmece İlçe Milli Eğitim Müdürlüğü adına koordinatör okul müdürlükleri

AMAÇ:

Öğrenmeye istekli, merak eden, araştırmacı, çevresine bilimsel bir gözle bakmanın yanında bilimin hayatımızdaki önemini kavrayan, merak edilen konuları araştıran bilinçli bireyler yetişmesine katkı sağlamak temel amacımızdır.

ŞENLİĞİN DAYANAĞI:

Milli Eğitim Bakanlığı Eğitim Kurumları Sosyal Etkinlikler Yönetmeliği.

KAPSAM:

İlkokul 3-4. sınıflar

* **Robotik, Kodlama, Arduino, STEM ve Harezmi Eğitimi** Projeleri ile katılım sağlanabilirler.

Bunun yanında Fen Bilimleri Projeleri ile de katılım sağlanabilecektir.

FEN BİLİMLERİ ÖRNEK PROJE ÇALIŞMALARI:

Sınıf Adı	Ünite Adı	Proje Konusu
3.Sınıf	Gezegemimizi Tanıyalım	Dünya'nın Katmanları
3.Sınıf	Beş Duyumuz	Kulağın Duyması
3.Sınıf	Kuvveti Tanıyalım	İtme ve Çekme Kuvvetinin Cisimler Üzerindeki Etkisi
3.Sınıf	Maddeyi Tanıyalım	Maddenin Halleri
3.Sınıf	Çevremizdeki Işık ve Ses	Işık ve Ses
3.Sınıf	Canlılar Dünyasına Yolculuk	Bitkilerin Gelişim Evreleri
3.Sınıf	Elektrikli Araçlar	Pillerin Çevreye Verdiği Zararlar
4.Sınıf	Yer Kabuğu ve Dünya'nın Har.	Dünya'nın Dönme ve Dolanma Hareketi
4.Sınıf	Besinlerimiz, Canlı. ve Yaşam	Besinlerde Bulunan Yağ ve Su, Besinler Neden Bozulur?
4.Sınıf	Kuvvetin Etkileri	Mıknatıslar
4.Sınıf	Maddenin Özellikleri	Gemilerin Denizlerde Yüzmesi, (madde kütle ilişkisi)
4.Sınıf	Aydınlatma ve Ses Teknolojisi	Işık Kirliliği, Geçmişten Günümüze Teknoloji Gelişimi
4.Sınıf	İnsan ve Çevre	Geri Dönüşümün Önemi
4.Sınıf	Elektrik Devreleri	Elektrik Devresi

İlave Ek Konular;

Fosilimizi yapalım.

Yumurtada protein var mıdır?

Soğan filizleri ışığa doğru yönelir mi?

Gazlar nerede?

Isı değişimi

Basit Telefon yapımı

Tuz hoparlörden nasıl etkilenir?

Sigara ve alkolün zararları poster çalışması

AÇIKLAMALAR:

Okullar;
Poster Çalışmaları,
Slogan veya afiş hazırlayarak bilim adamlarını tanıtan çalışmalarla da katılım sağlayabilir

KOORDİNATÖRLER:

Hasan YAZICI Tüccar ve Sanayiciler Derneği İlkokulu Müdürü
Erol OCAKLI Akşemsettin İlkokulu Müdürü
Sine YALÇINKAYA Toki Şehit Efkan Kıran İlkokulu Müdürü

PROJE EKİBİ :

Eylem SEZGİN Tüccar ve Sanayiciler Derneği İlkokulu Müdür Yardımcısı
Fatih ZENGİN Mustafa Kemal Paşa İlkokulu Müdür Yardımcısı
Özlem ERDOĞAN Tüccar ve Sanayiciler Derneği İlkokulu Öğretmeni
Seçil AKINLI Tüccar ve Sanayiciler Derneği İlkokulu Öğretmeni
Aslı KALEBAŞI Tüccar ve Sanayiciler Derneği İlkokulu Öğretmeni
Gökhan KANDEMİR Akşemsettin İlkokulu Sınıf Öğretmeni
Ahmet YILDIZ Toki Şehit Efkan Kıran İlkokulu Sınıf Öğretmeni
Muharrem ÇINAR Toki Şehit Efkan Kıran İlkokulu Sınıf Öğretmeni

ÖDÜLLENDİRME :

Etkinliğe katılan tüm öğrencilere madalyon ve katılım belgesi verilecektir.
Katılım sağlayan okul müdürlüklerine plaket verilecektir.

ETKİNLİK TAKVİMİ:

Okulların Etkinliğe katılım başvurusu : 03 Şubat 2020 - 29 Nisan 2020 tarihleri arasında

Etkinliğin Tarihi : **6 Mayıs 2020**

Etkinliğe katılan gruplara projelerini sergileyecekleri uygun sayıda stant (masa) verilecektir.

ETKİNLİK YERİ :

Tüccar ve Sanayiciler Derneği İlkokulu bahçesi

AÇIKLAMA:

Etkinliklerden sorumlu koordinatör okul müdürlükleri gerekli gördükleri takdirde İlçe Milli Eğitim Müdürlüğü onayı doğrultusunda etkinlik tarih, yer ve değerlendirme çizelgeleri vb. değişiklikleri yapabilecektir.



KÜÇÜKÇEKMECE İLÇE MİLLÎ EĞİTİM MÜDÜRLÜĞÜ



“BİR KELOĞLAN MASALI” DRAMA YARIŞMASI

YARIŞMANIN ADI : Bir Keloğlan Masalı Drama Yarışması

YARIŞMANIN KONUSU : Keloğlan Masalları

YARIŞMAYI DÜZENLEYEN KURUM :

Küçükçekmece İlçe Millî Eğitim Müdürlüğü adına koordinatör okul müdürlükleri

KAPSAM:

İlkokul 1, 2, 3 ve 4. sınıflar

YARIŞMA TAKVİMİ :

13 Ocak 2020 -17 Ocak 2020 : Yarışmanın onayının alınması ve okul müdürlüklerine duyuruların yapılması

3 Şubat 2020 - 6 Mart 2020 : Başvuru Tarih Aralığı

11 Mart 2020 : Yarışmalarının Yapılması

12 Mart 2020 : Sonuçların ilan edilmesi

Tüm yarışmalar tamamlandıktan sonra ödül töreninin tarihi açıklanacaktır.

YARIŞMANIN AMACI:

Küçükçekmece İlçe Millî Eğitim Müdürlüğü adına Akşemsettin İlkokulu Müdürlüğü sorumluluğunda gerçekleştirilecek bu yarışma ile;

1. Kültürel mirasımızı ve bu miras içerisinde yer alan Keloğlan masallarını kavramak ve yaşatmak,
2. Keloğlan adlı masal kahramanımızın ulusal kültürümüzün zenginlikleri kapsamında ele alınarak tanıtılması.
3. Keloğlan Masallarının ilçemiz ilkokullarında Tasarım ve Beceri Atölye çalışmaları kapsamında öğrencilerimiz tarafından canlandırılmasının yapılmasını sağlamak
4. İlkokul düzeyindeki öğrencilerin kişisel gelişimlerine katkıda bulunmak, estetik duyum, sahne sanatı gibi vb. beğenilerini geliştirmek,
5. Tiyatro sanatının gelişimine katkıda bulunmak,

HEDEF KİTLE:

Yarışma ilçemiz çapında resmi-özel İlkokul düzeyinde öğrenim gören öğrencileri ve danışman öğretmen olarak bu okullarda görev yapan öğretmenleri kapsar.

KOORDİNATÖRLER:

Erol OCAKLI : Akşemsettin ilkokulu Müdürü

Hasan YAZICI : Tüccar ve Sanayiciler Derneği İlkokulu Müdürü

Sine YALÇINKAYA : Toki Şehit Efkan Kıran İlkokulu Müdürü

YARIŞMANIN YAPILACAĞI YER:

Başvuru yapan okul sayısına göre planlanacak takvim içerisinde 75.Yıl Sefaköy İmam Hatip

Ortaokulu Konferans Salonunda yapılacaktır.

YÜRÜTME EKİBİ:

Esra ÖRS	: Akşemsettin İlkokulu Müdür yardımcısı
Emre YILMAZ	: Akşemsettin İlkokulu Sınıf Öğretmeni
Lale ERDOĞAN	: Akşemsettin İlkokulu Sınıf Öğretmeni
Selen AHILIK	: Akşemsettin İlkokulu Sınıf Öğretmeni
Gökçe KESEBİRASLAN	: Akşemsettin İlkokulu Sınıf Öğretmeni
Sibel DEMİR	: Akşemsettin İlkokulu Sınıf Öğretmeni

SEÇİCİ KURUL :

Seçici Kurul 3 asil ve 1 yedek üyelerden oluşturulacaktır. Seçici Kurul Üyeleri öncelikle üniversitelerin Güzel Sanatlar, Türk Dili ve Edebiyatı, İletişim gibi ilgili fakülte veya bölümlerin öğretim üyelerinden, mümkün olmadığı durumda ise liselerin Edebiyat, Türkçe, Resim ve Müzik branşlarındaki öğretmenlerinden, ayrıca oluşturulacaktır.

Not : Seçici Kurul üyeleri, yarışan okulların teknik ekip ve yarışmacıların birinci dereceden yakınları olamaz.

KATILIM KOŞULLARI:

Küçükçekmece ilçesi resmi-özel ilkokullarında öğrenim gören ilkokul birinci, ikinci, üçüncü ve dördüncü sınıf öğrencileri okulları adına katılabilir.

1. Her okul kendi adına sadece 1 (bir) katılımcı grup ile katılabilir.
2. Yarışmacılar ancak birer adet masal canlandırması ile başvuru yapabilir. Sahnelenecek masalla ilgili okullar metin çalışması yaparak sahneye uyarlayabilirler.
3. Katılımcılar sergileyecekleri canlandırmalarda, sahne hazırlığı,canlandırma ve sahne toparlanması dahil en fazla 20 en az 10 dakika ile sınırlı olacaklardır.
4. Katılımcılar sergileyecekleri canlandırma da oyuncu, teknik ekip ve ekip lideri olmak üzere toplam 15 kişiyi geçmeyecektir.
5. Katılımcılar sergileyecekleri masal canlandırmalarında müzik, ses vb. kullanacaklarsa bunları CD ve/veya usb bellekten seslendirilmesini yapabileceklerdir.
6. Yarışmaya katılacak ekipler, Keloğlan Masalları (örnek yazar: Zihni Yıldırım vb.) setinden herhangi bir masalı senaryosunu kendilerine göre uyarlayarak masalın bütünlüğüne uygun sahneleyecektir.
7. Katılımcılar kendi anlatım biçimlerine uygun Keloğlan'ın yaşadığı dönemi sergileyen her türlü teknik ve malzemeyi kullanmakta serbesttir.
8. Katılımcılar sergileyeceği masal canlandırmalarında kullanacakları her türlü dekor, tasarım ve malzemeyi kendileri temin edeceklerdir.
9. Katılımcılar okul adı ve eser adı ile başvuru formunu doldurarak yarışmaya katılacaklardır.
10. Yarışmacıların elektronik ortamda düzenlenecek katılım formunu eksiksiz doldurmaları ve son katılım tarihinden önce başvuru yapmaları gerekmektedir.
11. Millî Eğitim Temel Kanununa aykırı, siyasi amaçlara hizmet eden, sakıncalı ve zararlı ifadeler içeren, genel ahlak kurallarına uymayan, hakaret içeren ve ne amaçla olursa olsun firma adı kullanılarak Keloğlan Masalı canlandıran okullar yarışması dışı kalacaktır.
12. Tertip Komisyonu ve Seçici Kurul çalışanları ve birinci derece yakınları yarışmaya katılamazlar.
13. Bu yarışmaya katılanlar yarışma koşullarını kabul etmiş sayılırlar. Uygulama esaslarında yer almayan konulara dair takdir yetkisi, Küçükçekmece İlçe Milli Eğitim Müdürlüğüne aittir.
14. Okullar başvuru evraklarının yanında katılım sağlayan öğrencilerinin onaylı öğrenci

belgelerini teslim edeceklerdir.

DEĞERLENDİRME :

- 1. En İyi Metin Çalışması :** Canlandırmanın “Keloğlan Masalları” kitabındaki metinlere uygun olması ile ekiplerin canlandırmalarındaki mesaj ve önermenin verilmiş biçimi.
- 2. En İyi Erkek Oyuncu ve En İyi Yardımcı Erkek Oyuncu :** Ekipte yer alan oyuncuların; beden dili ve rolüne uygunluğu / sahne hakimiyeti konusundaki performansı, sahne hakimiyeti, jest ve mimikleri kullanımı
- 3. En İyi Kız oyuncu ve Yardımcı Kız Oyuncu :** Ekipte yer alan oyuncuların; beden dili ve rolüne uygunluğu / sahne hakimiyeti konusundaki performansı sahne hakimiyeti, jest ve mimikleri kullanımı.
- 4. En İyi Kostüm :** Karakterlerin kostümü, rol kişisi ve karakterin özellikleri ile uyumlu olması
- 5. En İyi Dekor :** Sahne dekorunun oyunda geçen konuya uygun bir temada düzenlenmiş olması.

Not:

1- Katılım Koşulları 3. Maddesinde belirtilen “Katılımcılar sergileyecekleri canlandırmalarda, sahne hazırlığı, canlandırma ve sahne toparlanması dahil en fazla 20, en az 10 dakika ile sınırlı olacaktır.” süre sınırının altında kalan veya süre sınırını aşan ekiplerin her 1 dakikası için toplam puanlarından 5 (beş) puan düşürülür.

2- Ekiplerin tüm seçici kurulu üyelerinden aldıkları puanlara bakılır. Kurul üyelerinin belgeleri, geçerli değerlendirme belgesi olarak kabul edilir ve toplam puan alınır.Şayet en yüksek puanlarda eş değer birden çok puan var ise Tertip Komitesi değerlendirmenin yeniden yapılması için değerlendirme belgelerini seçici kurul üyelerine iade eder. Seçici kurul üyeleri eş değer puanı son değerlendirmesiyle ortadan kaldırır.

ÖDÜLLER:

Yarışmaya katılan öğrencilere katılım belgesi verilecektir. Ayrıca değerlendirme sonucunda;

En İyi Metin Çalışması Ödülü	: Ödül Plaketi
En İyi Erkek Oyuncu Ödülü	: Ödül Plaketi
En İyi Yardımcı Erkek Oyuncu Ödülü	: Ödül Plaketi
En İyi Kız Öğrenci Ödülü	: Ödül Plaketi
En İyi Yardımcı Kız Oyuncu Ödülü	: Ödül Plaketi
En İyi Kostüm	: Ödül Plaketi
En İyi Dekor	: Ödül Plaketi

Not: Seçici Kurul üyelerinin vermiş oldukları puanlara itiraz edilemez.

AÇIKLAMA:

Etkinliklerden sorumlu koordinatör okul müdürlükleri gerekli gördükleri takdirde İlçe Milli Eğitim Müdürlüğü onayı doğrultusunda etkinlik tarih, yer ve değerlendirme çizelgeleri vb. değişiklikleri yapabilecektir.



KÜÇÜKÇEKMECE İLÇE MİLLÎ EĞİTİM MÜDÜRLÜĞÜ



“MUTLULUK BAHÇEM” UYGULAMA BAHÇESİ YARIŞMASI

YARIŞMANIN ADI: Mutluluk Bahçem

YARIŞMANIN KONUSU: Tasarım Beceri Atölye Çalışmaları Kapsamında Uygulama Bahçesi ve Hayvan Bakım Bölümlerinin Düzenlenmesi

YARIŞMAYI DÜZENLEYEN KURUM:

Küçükçekmece İlçe Millî Eğitim Müdürlüğü adına koordinatör okul müdürlükleri

KAPSAM:

İlkokul 1, 2, 3 ve 4. sınıflar

GEREKÇESİ:

Millî Eğitim Bakanlığınca Tasarım Beceri Atölyeleri ile öğrenilen bilgilerin yaşam becerisine dönüşmesi hedeflenmektedir. Bu kapsamda takım çalışması yoluyla öğrencilerimizin bitkilerin büyüme serüvenlerini gözlemlemenin yanında toprağa özgürce dokunmalarını sağlamak planlanmıştır. Bu çalışma ile öğrencilerimizin doğaya ve çevreye olan ilgilerini arttırmak, atölye çalışmalarının hayata geçiş serüvenini ortaya çıkarmalarını sağlamak amaçlanmıştır.

HEDEFLERİ:

Öğrencilerimize doğal hayatı tanıtmak ve sevdirmek, Birlikte yaşadığımız diğer canlıların yaşam alanlarına ve yaşam şekillerine saygı göstermek. Bitkilerin ve hayvanların temel ihtiyaçlarını erinde gözlemleyerek birey olarak yapabileceği katkıları bilmek ana hedeflerimiz olmuştur.

UYGULAMA AŞAMALARI:

Millî Eğitim Bakanlığımızın 2023 Eğitim Vizyonunda Tasarım Beceri Atölyelerinde öğrencilerin bitki ve hayvanların büyüme süreçlerini gözlemlemeleri ve bakımlarında aktif rol oynamaları göz önünde bulundurularak bu noktada sorumluluk sahibi bireyler olarak yetişmeleri hedeflenmiştir. Bu proje çalışması ile okul bahçelerinde oluşturulan Bahçe ve Hayvan Bakım Atölyelerinde okullarımızda neler yapıldığı veya yapılabileceği yerinde incelenecektir. Atölye çalışmalarının sürdürülebilir olması ve yaratıcı fikirlere açık olması düşüncesiyle proje yarışma olarak planlanmıştır. Ödül süreci ise öğrenci başarısına katkısı ve öğrenim çalışmalarında ortaya çıkan ürünlerin yaratacağı etki noktasında yapılan çalışmaların etkili ve yüksek kalitede olmasını sağlayacaktır.

UYGULAMA ALANI:

Küçükçekmece ilçesinde bulunan tüm resmi-özel ilkokullarının okul bahçelerinde uygulanacaktır.

KATILIM ŞARTLARI:

Yarısmaya Küçükçekmece İlçesinde bulunan tüm resmi ve özel ilkokullar her sınıf düzeyinde katılabilir. Bahçede organik ürünler yetiştiren okullarımız, bahçe peyzajına önem veren

okullarımız, bitki ve hayvan yetiştiriciliğine önemseyen okullarımız ve bahçe peyzajı yaparken atık malzemelerden yararlanarak dekoratif çeşitlilik yaratan okullarımız yarışmaya katılabilir. Katılımcı okullar Bahçe ve Hayvan Bakımı Atölyesinde ekler bölümünde yer alan başvuru formunda yer alan kriterlere göre değerlendirileceklerdir. Her okul yarışmaya 1(Bir) koordinatör öğretmen ve proje sunumundan sorumlu 8 (sekiz) Asil ve 2 (iki) yedek öğrenci ile katılacaktır.

SÜRDÜREBİLİRLİK :

2023 Eğitim Vizyonunda hedeflendiği gibi tasarım Beceri Atölyeleri okullarımız için planlanan önemli çalışmalarır. Bu atölyelerin amacı öğrenilen her türlü bilgi, beceri ve tutumun bir davranış olarak ortaya çıkmasının ötesinde; çocukların kendilerine ve topluma doğrudan hizmet edebilecek bir yetkinlik olarak yerleşmesidir. Kazanılan becerilerin içselleştirilmesinde her türlü öğrenme içeriği birbirini tamamlayıcı olarak tasarlanacak ve hayata geçirilecektir.

KOORDİNATÖRLERİ:

Erol OCAKLI : Akşemsettin İlkokulu Müdürü
Hasan YAZICI : Tüccar ve Sanayiciler Derneği İlkokulu Müdürü
Sine YALÇINKAYA : Toki Şehit Efkan Kıran İlkokulu Müdürü

YÜRÜTME EKİBİ:

Soner AHILIK Toki Şehit Efkan Kıran İlkokulu Müdür Yardımcısı
Kamil TAŞKIN Tüccar ve Sanayiciler Derneği İlkokulu Müdür Yardımcısı
Berkan ÖZTÜRK Akşemsettin İlkokulu Müdür Yardımcısı

SEÇİCİ KURUL : İlçe Milli Eğitim Müdürlüğüne belirlenecektir.

YARIŞMA TAKVİMİ:

Başvuru Tarihi : 03 Şubat 2020 - 06 Mayıs 2020 tarihleri arasında
Değerlendirme Tarihi : **13 Mayıs 2020**

DEĞERLENDİRME:

Değerlendirici kurul takvimde belirtilen tarihte katılımcı okul bahçelerini yerinde görerek değerlendirmede bulunacaktır. EKLER bölümünde yer alan değerlendirme kriterlerine göre puan sıralaması yapılarak ödüllendirme süreci gerçekleştirilecektir.

DEĞERLENDİRME AŞAMALARI :

Değerlendirmeler oluşturulacak değerlendirici komisyon tarafından okul bahçeleri saha ziyaretleri ile değerlendirilecektir.

ÖDÜLLENDİRME :

Her kategori ayrı ayrı değerlendirilecektir.

1. Organik Tarımsal Üretim : Birincilik kupa/plaketi ve başarı belgesi
 2. Bahçe Ağaçlandırma : Birincilik kupa/plaketi ve başarı belgesi
 3. Hayvan Bakımı Ünitesi : Birincilik kupa/plaketi ve başarı belgesi
 4. Süs Bitkisi Yetiştirme ve Bahçe Peyzajı : Birincilik kupa/plaketi ve başarı belgesi
- Ayrıca tüm kategorilerin puanları toplamında en yüksek puan alacak olan okul müdürlüğüne plaket verilecektir.

AÇIKLAMA:

Etkinliklerden sorumlu koordinatör okul müdürlükleri gerekli gördükleri takdirde İlçe Milli Eğitim Müdürlüğü onayı doğrultusunda etkinlik tarih, yer ve değerlendirme çizelgeleri vb. değişiklikleri yapabilecektir.



“VATANIMI SEVİYORUM” RESİM YARIŞMASI

YARIŞMANIN ADI : Resim Yarışması

YARIŞMANIN KONUSU : Vatan Sevgisi Konulu İki Boyutlu Çalışma

YARIŞMAYI DÜZENLEYEN KURUM :

Küçükçekmece İlçe Milli Eğitim Müdürlüğü adına koordinatör okul müdürlükleri

KAPSAM:

İlkokul 1, 2, 3 ve 4. sınıflar

GEREKÇESİ:

Görsel sanatlar bireyin yaşadığı toplumda etrafında olup bitenlere karşı kendini farklı biçimde ifade edebildiği etkili araçlardan biridir. Görsel sanatlar, insan bilincini yeniden düzenleyebilecek kazanımları sağlayan ve bu sayede duygusal gelişime katkıda bulunarak duygu birliği oluşturan; onun yaratıcılık ve üretkenlik yönünü açığa çıkartarak sanatsal gelişimini teşvik eden; farklı fikirler, ülkeler ve kültürlerle iletişim kurarak onlara saygı duymayı öğreten ve empati değerleri kazandırarak toplumlar arasında köprü vazifesi gören; kültürel mirasa değer vermenin önemini kavratan ; estetik değer yargılarının gelişimine katkı yapan; bireylerin görsel okuryazarlığı kazanması, eleştirel düşünmesi ve problem çözmesi için eğitsel süreci organize eden bir alandır.

Milli Eğitim Bakanlığı Sosyal etkinlikler Yönetmeliği Madde 20: Sosyal Etkinlikler kapsamında aşağıdaki faaliyetlerde de bulunabilir. Bu faaliyetlere okul yönetimi ve öğretmenlerin yanında kulüplerde görev alan öğrenciler aktif katılımı ve çalışmaların öğrencilere planlaması sağlanır. Okulda (b) yarışmalar düzenlenir denilmektedir. Yine aynı yönetmeliğin 22. Maddesinde yarışmalarda dikkat edilecek hususlar belirtilmektedir.

HEDEFLERİ :

Görsel Sanatlar yoluyla:

Görsel okuryazarlık, algı ve estetik bilince sahip olmalarını sağlamak,

Güncel kültür-sanat nesnelerini bilinçli olarak izlemek,

Görsel sanatlara ait kültürel mirasın değerini anlayıp onları korumak,

Sanat yoluyla etik davranışlar kazanmak,

Yaşadığı çevreyi inceleyen ,ondan esinlenen, yaşadığı toplumdaki olayları sanatla yoluyla sentezleyen ve bunu gelecek nesillere aktarabilen bir düşünceye sahip olabilmek.

Kim olduğumuzu anlayarak, tarihimizi, kültürümüzü ve dünyadaki yerimizi anlamayı sağlamak.

UYGULAMA ADIMLARI :

Yarışmaya Küçükçekmece İlçesindeki resmi-özel ilkokullarımız katılacaktır. İlkokullarımız toplam her sınıf düzeyinde 2'ser öğrenci ile yarışmaya katılabilecektir. Okullar öğrenci isimlerini ve danışman öğretmen isimlerini elektronik ortamda hazırlanacak olan başvuru

formuna işlenecektir. Yarışma günü öğrencilerimiz yanlarında öğrenci belgesi ile katılım sağlayacaktır.

Yarışmaya katılacak öğrenci isimleri ve danışman öğretmen isminin daha sonra değiştirilmesi mümkün olmayacaktır.

Yarışma belirtilen gün ve saatte tüm öğrencilerin katılımı ile **canlı performans** şeklinde gerçekleştirilecektir.

Toki Şehit Efkan Kıran İlkokulu bahçesinde düzenlenecek yarışma alanında öğrenciler yerleşerek belirtilen konuya ilişkin iki boyutlu resimlerini yapacaklardır.

MALZEME:

Öğrencilerin yarışma esnasında ihtiyaç duyacağı mum pastel boya, resim kağıdı vb. malzemeler Toki Şehit Efkan Kıran İlkokulu Müdürlüğüne temin edilecektir. Katılımcı öğrencilerin herhangi bir malzeme getirmelerine gerek yoktur.

ETKİNLİK TAKVİMİ :

Başvuru Tarihi : 03 Şubat 2020 - 22 Nisan 2020 tarihleri arasında

Değerlendirme Tarihi : 29 Nisan 2020

ÖDÜLLENDİRME :

Yarışmada her sınıf düzeyinde dereceye giren öğrencilere:

1. Öğrenciye : Birincilik ödül plaketi
2. Öğrenciye: İkincilik ödül plaketi
3. Öğrenciye: Üçüncülük ödül plaketi

Ayrıca yarışmaya katılım sağlayan öğrencilere katılım belgesi ve katılım sağlayan okul müdürlüklerine plaket verilecektir.

UYGULANACAĞI YER :

Toki Şehit Efkan Kıran İlkokulu bahçesi

SÜRESİ : 120 dakika

MALİYETİ:

Projemizde ihtiyaç duyulacak malzemeler sponsorlarca karşılanacak.

SÜRDÜRÜLEBİLİRLİK :

Yarışma her yıl düzenlenebilecek bir formattadır.

Bu yarışma yoluyla öğrencilerimizin kendi vatanlarında Özgür ve hür yaşamının önemini bilmelerini sağlamak ve canı pahasına vatanını savunan şehitlerimizin kıymetini bilmek ana düşüncemizdir.

RİSKLER:

Projenin uygulanması esnasında tüm yarışmacıların aynı anda yarışma alanında bulunuyor olması. Bu kalabalığın yaratacağı kargaşa.(Okul Müdürlüğüne gerekli tedbirler alınacaktır.)

RESİM DEĞERLENDİRME ÖLÇÜTLERİ:

Konu Anlatım ve Kompozisyon (25puan)

Teknik Boyama vb.(25 puan)

Yaratıcılık (30 puan)

Temizlik ve Düzen(20 puan)

Toplam 100 puan

KOORDİNATÖRLER :

Sine YALÇINKAYA

Toki Şehit Efkan Kıran İlkokulu Müdürü

Erol OCAKLI

Akşemsettin İlkokulu Müdürü

Hasan YAZICI

Tüccar ve Sanayiciler Derneği İlkokulu Müdürü

PROJE EKİBİ :

Soner AHILIK

Toki Şehit Efkan Kıran İlkokulu Müdür Yardımcısı

Duygu Gülçin KUYUBAŞI

Toki Şehit Efkan Kıran İlkokulu Sınıf Öğretmeni

Arsez ÖZBEK AKGÜNGÖR

Toki Şehit Er Yılmaz Özdemir İlkokulu Sınıf Öğretmeni

Mustafa Tonguç TOSUN

Toki Şehit Efkan Kıran İlkokulu Sınıf Öğretmeni

Filiz KÖPÜKLÜ

Toki Şehit Efkan Kıran İlkokulu Sınıf Öğretmeni

Nuriye GÜRDAL

Toki Şehit Efkan Kıran İlkokulu Sınıf Öğretmeni

Sakine BULUT

Toki Şehit Efkan Kıran İlkokulu Sınıf Öğretmeni

Işıl AVCI

Toki Şehit Efkan Kıran İlkokulu Sınıf Öğretmeni

AÇIKLAMA:

Etkinliklerden sorumlu koordinatör okul müdürlükleri gerekli gördükleri takdirde İlçe Milli Eğitim Müdürlüğü onayı doğrultusunda etkinlik tarih, yer ve değerlendirme çizelgeleri vb. değişiklikleri yapabilecektir.



KÜÇÜKÇEKMECE İLÇE MİLLİ EĞİTİM MÜDÜRLÜĞÜ



MÜZİK - RİTİM YARIŞMASI

YARIŞMANIN ADI : Müzik - Ritim Yarışması

YARIŞMANIN KONUSU : İlkokullar arası Tasarım Beceri Atölyeleri Müzik Ritim Grubu Yarışması

YARIŞMAYI DÜZENLEYEN KURUM :

Küçükçekmece İlçe Milli Eğitim Müdürlüğü adına koordinatör okul müdürlükleri

KAPSAM:

İlkokul 1, 2, 3 ve 4. sınıflar

KOORDİNASYON KURULU :

Sine YALÇINKAYA : Toki Şehit Efkan Kıran İlkokulu Müdürü

Hasan YAZICI : Tüccar ve Sanayiciler Derneği İlkokulu Müdürü

Erol OCAKLI : Akşemsettin İlkokulu Müdürü

YÜRÜTME KURULU :

Kamil TAŞKIN : Tüccar ve Sanayiciler Derneği İlkokulu Müdür Yardımcısı

Emine TOKGÖZ : Tüccar ve Sanayiciler Derneği İlkokulu Sınıf Öğretmeni

Aslı KALEBAŞI : Tüccar ve Sanayiciler Derneği İlkokulu Sınıf Öğretmeni

Müjgan Mukaddes TALİ : Tüccar ve Sanayiciler Derneği İlkokulu Sınıf Öğretmeni

Seçil AKINLI : Tüccar ve Sanayiciler Derneği İlkokulu Sınıf Öğretmeni

Necla ÖZDEMİR ŞENTÜRK : Tüccar ve Sanayiciler Derneği İlkokulu Sınıf Öğretmeni

YARIŞMANIN YAPILACAĞI YER:

Küçükçekmece Tüccar ve Sanayiciler Derneği İlkokulu Konferans Salonunda yapılacaktır.

YASAL DAYANAK:

1739 Sayılı Milli Eğitim Temel Kanununun Maddesi 2 (2).

2017 tarih ve 30090 sayılı Sosyal Etkinlikler Yönetmeliğinin 11(1) ve (2). Maddesi.

YARIŞMANIN AMACI:

1. Tasarım Beceri Atölyelerinde yapılan çalışmalar yoluyla disiplinler arası öğretimin öğrenmeye katkısını sağlamak.
2. Öğrenciler derslerindeki kazanımlar doğrultusunda ritim ve müzik oluşturacak yaratıcı beceriler kazandırmak.
3. Öğrenciye öğretmenin farklı yollarından biri olan müzik nota veya ritim duygusu ile çalışmalar yaptırarak derse olan ilgisini aktif tutmak.
4. Öğretim esnasında karşılaşılan bir problemin işlenmesinde müzikten ve ritimden yararlanarak öğrenmeyi eğlenceli ve anlaşılabilir bir hale getirmek.
5. Sahne performansı ile öğrencilere özgüven kazandırmak, sosyalleşmelerine katkı sağlamak.

6. Müzik kültürü ile öğrencilere boş zamanlarını aktif kullanmayı sağlamak, öğrenirken eğlenme imkanını fark ettirmek, bilgisayar ve teknolojinin dışında etkili öğrenme olanaklarını görmek ana hedeflerdir.

KATILIM KOŞULLARI

1. Yarışmaya Küçükçekmece ilçesinde bulunan resmi-özel ilkokullar katılabilir.
2. Okulların grupları en az 4, en fazla 35 kişilik olabilir.
3. Her okul yarışmaya katılacak öğrencilerden sorumlu bir müdür yardımcısı ve bir danışman öğretmen ismi vermelidir.
4. Yarışmaya katılacak öğrenci ve görevli öğretmen, müdür yardımcısı isimlerinin elektronik olarak oluşturulacak başvuru formuna girişlerinin yapılması gerekmektedir.
5. Yarışmaya katılacak okullarımız istedikleri bir dersi, üniteyi yada konuyu seçerek ritim eşliğinde seslendirebilirler (tasarım beceri atölyelerinde kullanılan tüm ritim araçlarından istediklerini kullanabilirler. Ritim amacıyla her türlü araç-gereç kullanılabilir.)
6. Yapılacak müzik-ritim çalışmasın ders kazanımları ile ilintili olması gerekmektedir.
7. Ortaya konulacak eserde özgünlük olması dışında herhangi bir sınırlama bulunmamaktadır. (pop, rap, hip hop, türkü vb. diğer müzik ve ritim türleri olabilecek şekilde herhangi bir kısıtlama yoktur.)
7. Katılımcı gruplar katılacakları ders ve konu başlığını başvuru esnasında bildireceklerdir.
8. Yarışmada söylenecek parçanın süresi maksimum 6 dakikadır. Bu süreyi aşanlar (-15) puan alacaktır.
9. Yarışmaya katılan okullar belirlenen kura sırayla çıkacaklardır.
10. Grupların sahne üstündeki gösteri ve kıyafetleri Türk Milli Eğitimi'nin genel amaçlarına ve ilkelerine ve yönetmeliklere uygun olacaktır.
11. Seçici kurul tarafından belirlenen yarışma sonucuna itiraz kabul edilmeyecektir.

ETKİNLİK TAKVİMİ :

Başvuru Tarihi : 03 Şubat 2020 - 28 Şubat 2020 tarihleri arasında
Değerlendirme Tarihi : 04 Mart 2020

SEÇİCİ KURUL :

İlçe Milli Eğitim Müdürlüğü tarafından belirlenecektir.

PUANLAMA KRİTERLERİ:

1. Sahne Duruşu ve Koro Uyumu-20 puan
2. Eserin Yorumlanması-20 puan
3. Eserin Ritme Uygun Seslendirilmesi-20 puan
4. Eserin Sözlerinin Doğru Seslendirilmesi-20 puan
5. Sözlerin ele alınan ders ve kazanımlar ile ilişkisi - 20 puan

ÖDÜLENDİRME :

Yarışmada dereceye giren öğrencilere:

1. Ekibe : Birincilik kupa/plaket ödülü ve madalyon
2. Ekibe : İkincilik kupa/plaket ödülü ve madalyon
3. Ekibe : Üçüncülük kupa/plaket ödülü ve madalyon

Yarışmaya katılacak tüm öğrencilere katılım belgesi verilecektir.

AÇIKLAMA:

Etkinliklerden sorumlu koordinatör okul müdürlükleri gerekli gördükleri takdirde İlçe Milli Eğitim Müdürlüğü onayı doğrultusunda etkinlik tarih, yer ve değerlendirme çizelgeleri vb. değişiklikleri yapabilecektir.



KÜÇÜKÇEKMECE İLÇE MİLLÎ EĞİTİM MÜDÜRLÜĞÜ



“SPOR ETKİNLİKLERİ” HEMSBALL - DART - HALAT ÇEKME YARIŞMASI

YARIŞMANIN ADI: Sağlıklı Minikler, Neşeli Adımlar

YARIŞMANIN KONUSU : İlkokullar arası tasarım Beceri Atölyeleri Hemsball, Dart ve Halat Çekme Yarışması

YARIŞMAYI DÜZENLEYEN KURUM :

Küçükçekmece İlçe Milli Eğitim Müdürlüğü adına koordinatör okul müdürlükleri

KAPSAM:

İlkokul 1, 2, 3 ve 4. sınıflar

KOORDİNASYON KURULU :

Sine YALÇINKAYA : Toki Şehit Efkan Kıran İlkokulu Müdürü

Hasan YAZICI : Tüccar ve Sanayiciler Derneği İlkokulu Müdürü

Erol OCAKLI : Akşemsettin İlkokulu Müdürü

YÜRÜTME ve DEĞERLENDİRME KURULU :

Kaan SERTER Küçükçekmece GSİM Projeler Koordinatörü

Kamil TAŞKIN Tüccar ve Sanayiciler Derneği İlkokulu Müdür Yardımcısı

Soner AHILIK Toki Şehit Efkan Kıran İlkokulu Müdür Yardımcısı

Berkan ÖZTÜRK Akşemsettin İlkokulu Müdür Yardımcısı

Selim DEMİRAY Öğretmen Yusuf Kardeş İlkokulu Müdür Yardımcısı

Fatih ZENGİN Mustafa Kemal Paşa İlkokulu Müdür Yardımcısı

YARIŞMANIN YAPILACAĞI YER :

Küçükçekmece Osman Solakoğlu Spor Salonunda yapılacaktır. Belirtilen salonun uygun olmaması durumunda Toki Şehit Efkan Kıran İlkokulu Spor Salonunda yapılacaktır. Yarışma tarihinden önce katılımcı okullara bilgilendirme yapılacaktır.

YASAL DAYANAK :

1739 Sayılı Milli Eğitimin Temel Kanununun Maddesi 2 (2) Maddesi

2017 tarih ve 30090 sayılı Sosyal Etkinlikler Yönetmeliğinin 11(1) ve (2). Maddesi.

YARIŞMANIN AMACI :

Öğrencilerimize Beden Eğitimi ve sporla ilgili temel bilgi, beceri, tavır ve alışkanlıklar edinebilme, Kendine güven duyma, yerinde ve çabuk karar verebilme, Dostça oynama ve yarışma, kazanma, takdir etme, kaybetmeyi kabul etme, hile ve haksızlık karşısında olabilme, Sinir, kas ve eklem koordinasyonunu sağlayabilmenin yanında grup etkinliklerine katılma ve sorumluluk alma becerisi kazandırmak ana hedeflerimiz olmuştur.

ORTAK KURALLAR

SPOR

1) Tüm branşlar da kategoriler aşağıdaki gibidir.

Minikler : 2012-2013 doğumlular 1-2.sınıf öğrencileri

Küçükler : 2010-2011 doğumlular 3-4.sınıf öğrencileri

2) Müsabakaların yapılacağı salon, gün ve saat bilgileri ileride okullara bildirilecektir.

3) Katılımcı okullar kendi takımlarını okullarında gerçekleştirecekleri etkinlikler ile belirleyebilirler.

4) Tüm müsabakalarda her sporcu öğrenci spor kıyafeti (eşofman, spor ayakkabısı, şort, tişört, okul forması vs...) ile yarışacaktır. Spor kıyafeti ile gelmeyen sporcu öğrenci yarışmalara alınmayacaktır.

5) Müsabaka esnasında hiçbir sporcu öğrencide (sakatlanmaya sebebiyet verilmesini istemeyeceğimizden dolayı) saat, yüzük, küpe ve künye gibi takılar bulunmayacaktır.

6) Tüm sporcu öğrencilerin müsabakalara katılmaları için Gençlik ve Spor İlçe Müdürlüğünden "Sporcu Kartı" çıkartılacaktır. Gerekli evrakları (matbu form ve 1 fotoğraf) okul idareleri takımlarını belirledikten hemen sonra hazırlayacaktır.

7) Son dakika da hastalık vs gibi nedenlerden dolayı takımların oyuncu eksikliği yaşamaması adına her branş için yedek sporcu belirlenmesi tavsiyemizdir.

8) Tüm müsabakalar eleme usulü yapılacaktır.

9) 3 branşın sporcu öğrenci sayısı (Hemsball 2 kız+2 erkek, Dart 2 kız+2 erkek, Halat Çekme 4 kız+4 erkek) 16'dır ve bu öğrencilerin tamamı farklı öğrencilerden oluşmalıdır. Aynı öğrenci iki branşta yarışamaz.

10) Her takımın bir kaptanı olacak ve kaptanı belli eden görünen bir işareti olacaktır. (bant, formasında bir işaret vs.)

11) Turnuvalara gelen okulların başında sorumlu öğretmen ve bir idareci bulunacaktır.

12) Tüm sporcu öğrencilerimiz, sportif bir etkinliğe katıldıkları için birer şampiyondurlar ve madalya ile ödüllendirileceklerdir. O sebeple tüm sportif etkinliklerde onları kazanmaya motive etmekten daha çok oyunlara katılmada istekli olmaları esastır. Etkinliğin tadını çıkartmaları konularında destekleyici olunmalıdır.

13) Detaylı bilgisi için; 0505 660 22 17 numaradan Küçükçekmece MEM ve Küçükçekmece GSİM Projeler Koordinatörü Kaan SERTER ile iletişime geçilebilir.

HEMSBALL

1) Saha ölçüleri EKLER bölümünde yer aldığı gibidir.

2) Takımlar 2 kız 2 erkek sporcu öğrenciden olmak üzere 4 sporcu öğrenciden oluşacaktır.

3) Kız öğrenciler kız öğrenciler ile erkek öğrenciler erkek öğrencilerle karşılaşacaklardır.

4) Her bir karşılaşma kazanılmış 2 set üzerinden oynanacaktır. Her bir set 12 sayıdır.

5) Dört karşılaşmanın sonunda en az 3 maçı kazanan takım müsabakayı kazanmış sayılacaktır.

6) Detaylı oyun kurallarını www.hemsball.com adresinden edinebilirsiniz.

DART

1) Takımlar 2 kız 2 erkek öğrenciden olmak üzere 4 sporcudan oluşacaktır.

2) Kızlar kızlar ile erkekler erkekler ile yarışacaklar. İlk müsabakalar kız sporcuların olacaktır.

3) Her müsabaka da sporcular sırayla 3'er atış yapacak ve 201 sayısından geriye doğru düşülerek ilk önce düşen sporcu kazanmış olacaktır.

4) İki okulun karşılaşacağı 4 müsabakadan sonra 3 müsabakayı alan okul kazanmış olacaktır.

5) Dart tahtasının iç merkezi yerden 173 cm. yüksekliğindedir. Dart tahtası ile atış çizgisi arası ise 237 cm. olup, ayaklar atış çizgisini geçmemelidir.

6) Her dart teker teker ve elle atılmalıdır.

7) Bir atış üç dartin oyun tahtasına atılmasından oluşur.

8) Oyuncu atış sırasında, atış tamamlanmadan önce oyun tahtasına saplı olan dartlarından herhangi birine dokunduğu takdirde atışını tamamlamış sayılır.

- 9) Oyun tahtasından düşen bir dart tekrar atılamaz.
- 10) Atış tamamlanmadan önce, oyun tahtasından seken ya da düşen dart puanlamaya dahil edilmez.
- 11) Tahtanın çapı yaklaşık olarak 45 cm'dir.
- 12) Puanlama üstte resimde görüldüğü gibi; en dışta kalan alan (siyah olan) görülen sayılar, bir alttaki renkli alandan itibaren sayının 2 katı (x2), bir sonraki renkli alandan sonra sayının 3 katı (x3), merkez 50 puan ve dış merkez 25 puan şeklindedir.

HALAT ÇEKME

- 1) Takımlar 4 kız 4 erkek sporcu öğrenciden olmak üzere 8 sporcu öğrenciden oluşacaktır.
- 2) Müsabakalarda 3 çekme yapılacaktır. Üç çekmenin ikisini kazanan takım oyunu kazanmış olur. 1-1 beraberlik durumunda üçüncü çekme yapılır.
- 3) Bir çekmenin süresi 5 dakikadır. Bu süre içerisinde rakibini orta çizginin arkasına çekememiş takımların setleri berabere sonuçlanmış sayılır ve moladan sonra çekme tekrarlanır.
- 4) Halatın uzunluğu 33 m. çapı da 8 cm.'dir.
- 5) İki çekme arası mola 2 dakikadır.
- 6) Müsabakada çekme esnasında herhangi bir durum veya yaralanma olayında yalnızca bir kere oyuncu değiştirilebilir.
- 7) Müsabakalarda çekme sırasında herhangi bir takımdan (2) sporcunun herhangi bir durumdan veya yaralanmadan dolayı oyun dışı kalması durumunda o takım elenecektir.
- 8) Sporcular yarışmalarda ellerine eldiven takamazlar.
- 9) Oturarak çekme yapılmaz.
- 10) Sağa veya sola sırtını dönerek çekme yapılmaz.
- 11) Halatı bileğine veya koluna dolayarak çekme yapılmaz.
- 12) Halatı göğüs hizasından yukarı kaldırarak çekme yapılmaz.

ÖDÜLLENDİRME

Her kategori ve branşta;

Birincilik Ödülü : Birincilik kupası ve madalyon

İkincilik ödülü : İkincilik kupası ve madalyon

Üçüncülük ödülü : Üçüncülük kupası ve madalyon

ETKİNLİK TAKVİMİ:

Başvuru Tarihi : 03 Şubat 2020 - 07 Nisan 2020 tarihleri arasında

Hemball : 14 Nisan 2020

Dart ve Halat Çekme : 15 Nisan 2020

AÇIKLAMA:

Etkinliklerden sorumlu koordinatör okul müdürlükleri gerekli gördükleri takdirde İlçe Milli Eğitim Müdürlüğü onayı doğrultusunda etkinlik tarih, yer ve değerlendirme çizelgeleri vb. değişiklikleri yapabilecektir.



EKLER

KÜÇÜKLER ULUSLARARASI HEMSBALL SAHASI

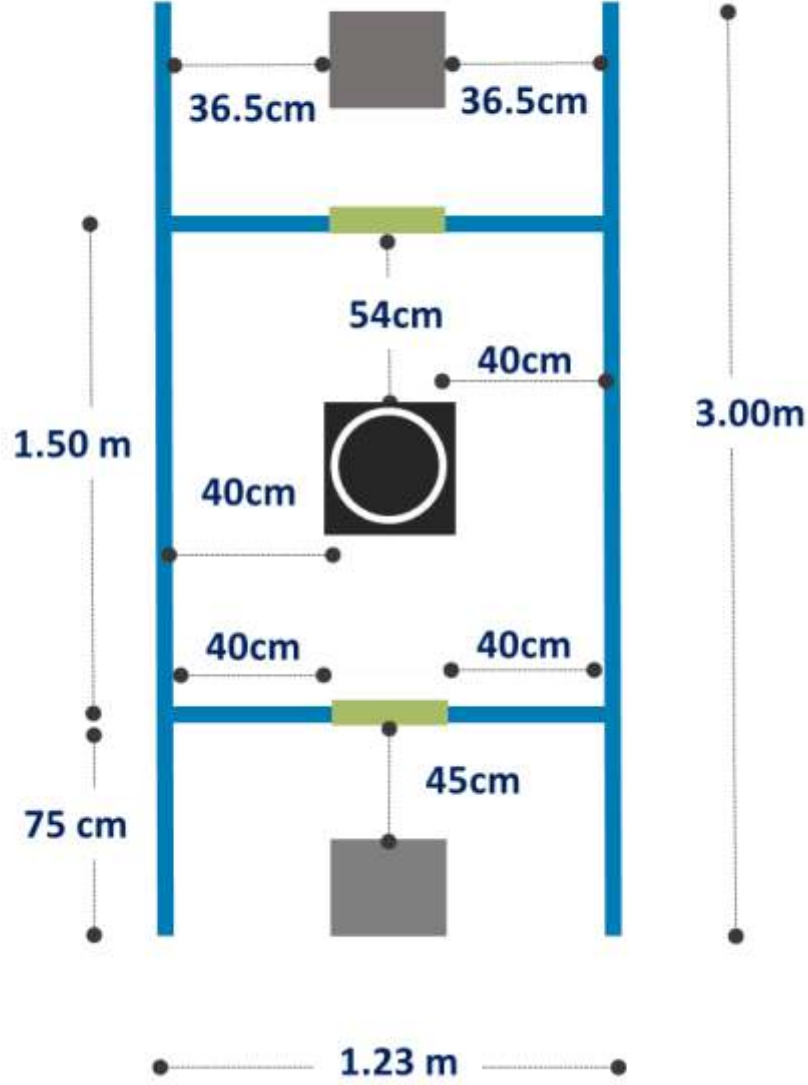

DART

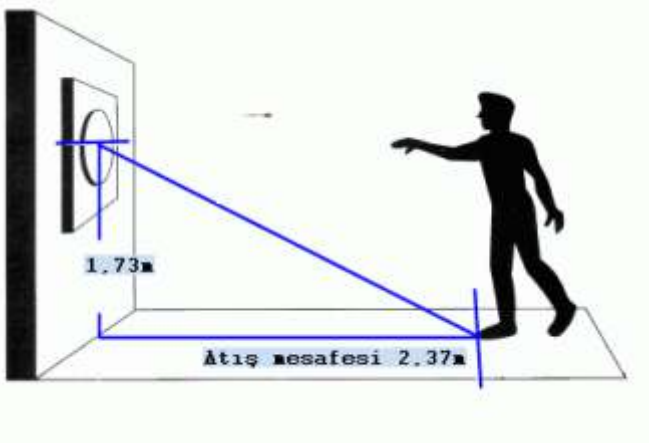

KÜÇÜKÇEKEMCE İLÇE MİLLİ EĞİTİM MÜDÜRLÜĞÜ
MUTLULUK BAHÇEM PEYZAJ YARIŞMASI BAŞVURU FORMU

OKULUN	OKUL ADI		
	KOORDİNATÖR		
	GÖREVİ		
	TELEFON		
	E*MAİL		
	KATOGORİLER		
KATOGORİLER	<input type="radio"/> Organik Tarımsal Üretim	<input type="radio"/> Bahçe Ağaçlandırma	
	<input type="radio"/> Hayvan Bakımı Ünitesi	<input type="radio"/> Süs Bitkisi Yetiştirme ve Bahçe Peyzajı	
ÖĞRENCİNİN	ADI – SOYADI	SINIFI	NUMARASI
	Yarışmalara dört kategorinin tamamına katılınabileceği gibi istenilen kategorilerde de katılım sağlanabilir. Değerlendirme her kategori için ayrı ayrı olacaktır.		

KÜÇÜKÇEKMECE İLÇE MİLLİ EĞİTİM MÜDÜRLÜĞÜ
MUTLULUK BAHÇEM PEYZAJ YARIŞMASI
DEĞERLENDİRME ÇİZELGESİ

KATILIM SAĞLAYAN	
Okulun Adı :	
Sorumlu İdareci Adı – Tel :	
Sorumlu Öğretmen Adı – Tel :	
Katılım Sağladığı Kategoriler :	<input type="radio"/> - Organik Tarımsal Üretim <input type="radio"/> - Hayvan Bakımı Ünitesi <input type="radio"/> - Bahçe Ağaçlandırma <input type="radio"/> - Süs Bitkisi Yetiştirme ve Bahçe Peyzajı

DEĞERLENDİRME KRİTERLERİ		PUAN DEĞERİ	VERİLEN PUANI
1. KATEGORİ	ORGANİK TARIMSAL ÜRETİM		
	Bahçe düzeni	40 puan	
	Bitki çeşitliliği	30 puan	
	Bahçe bakımı	30 puan	
	1. KATEGORİ TOPLAM PUAN :		
2. KATEGORİ	HAYVAN BAKIM ÜNİTESİ		
	Hayvan barınak alanının temizliği ve düzeni	40 puan	
	Hayvan türlerinin zenginliği	30 puan	
	Okulda öğrencilere hayvan sevgisini aşılama amacıyla yapılan çalışmalar ve uygulamalar (Rapor ve fotoğraflarla belgelenecektir.)	30 puan	
	2. KATEGORİ TOPLAM PUAN :		
3. KATEGORİ	BAHÇE AĞAÇLANDIRMA		
	Okulda bulunan toprak alana göre ağaç çeşitliliği	40 puan	
	Ağaçların düzen ve bakımı	30 puan	
	Ağaçların Adı İstanbul ve buna benzer diğer projelere katılım ve sertifika durumu	30 puan	
	3. KATEGORİ TOPLAM PUAN :		
4. KATEGORİ	SÜS BİTKİSİ YETİŞT. VE BAHÇE PEYZAJI		
	Süs bitkisi veya bahçenin düzen ve bakımlılığı	40 puan	
	Peyzaj oluştururken hazır malzemeler kullanmak yerine öğrencilerle birlikte üretilen malzemelerin zenginliği	30 puan	
	Süs bitkileri veya bahçesinde bulunan bitkilerin çeşitliliği ve görsel zenginliği	30 puan	
	4. KATEGORİ TOPLAM PUAN :		
GENEL TOPLAM PUAN :			

BİLGİ FORMU

KÜÇÜKÇEKMECE İLÇE MİLLİ EĞİTİM MÜDÜRLÜĞÜ İLKOKULLAR ARASI MÜZİK RİTİM YARIŞMASI

OKULUN ADI :.....
YARIŞMADAN SORUMLU;
İDARECİ NİN ADI VE TEL. :.....
ÖĞRETMEN İN ADI VE TEL. :.....
ÖĞRENCİ SAYISI :.....

KATI LIM SAĞLANACAK OLAN MÜZİK -RİTİM İLE İLİNTİLİ ;
DERSİN ADI :.....
TEMA ADI :.....
KAZANIM :.....

GRUP ÖĞRENCİ BİLGİLERİ

SIRA NO	ADI SOYADI	SINIFI	OKUL NO

Okul Müdürü
İmza/Mühür

KUÇUKÇEKEMCE İLÇE MİLLİ EĞİTİM MÜDÜRLÜĞÜ
İLKOKULLAR ARASI KELOĞLAN MASALLARI CANLANDIRMA YARIŞMASI
BAŞVURU FORMU VE TAAHHÜTNAME

OKULUN	ADI		
	İLÇESİ/İLİ		
	YETKİLİ İSİM		
	GÖREVİ		
	TELEFON		
	E – MAİL		
ÖĞRENCİNİN	ADI – SOYADI	SINIFI	NUMARASI
ÖĞRETMEN VE TEKNİK EKİBİN	ADI – SOYADI	MESLEĞİ	GÖREVİ
MASAL CANLANDIRMASI ADI VE TANITIMI			
	<p>Yarışmaya katılacağımız canlandırmanın okulumuza ait olduğunu, daha önce düzenlenen hiçbir yarışmada derece, ödül v.b. kazanmadığını ve herhangi bir yarışma kapsamında sergilenmediğini, canlandırmanın bu yarışmaya ait özel şartname hükümlerini aynen kabul ettiğimi taahhüt ederim.</p> <p style="text-align: center;">Kaşe Mühür İmza</p>		

KUÇUKÇEKMECE İLÇE MİLLİ EĞİTİM MÜDÜRLÜĞÜ
İLKOKULLAR ARASI
KELOĞLAN MASALLARI CANLANDIRMA YARIŞMASI”
DEĞERLENDİRME BELGESİ

EKİBİN/GRUBUN	
Okulun Adı	
Katılımcı Sayısı	
Masalın Adı	

KRİTERLER	YÜZDE	PUANI	
		RAKAMLA	YAZIYLA
Metin Çalışması (Mesaj – Önerme)	15		
Sözcükler	10		
Mimik – Jest	15		
Komedi ve Dram Unsurlarının Sahneye Taşınması	15		
Oyunculuk (Beden Dili ve Rolüne Uygunluğu, Sahne Hakimiyeti, Karakter)	15		
Yöresel Ağız Kullanımı	5		
Makyaj	5		
Dekor ve Oyun Aksesuarları	10		
Giysi – Kostüm	5		
Efekt (Işık, Ses, Müzik)	5		
GENEL TOPLAM	100		
AÇIKLAMA			

VELİ İZİN FORMU

Velisi bulunduğum İlkokul öğrencisi
.....'ın Yarışması'na
katılmasına izin veriyorum. Ayrıca yarışma ve etkinlik esnasında çekilecek video ve fotoğrafların
ilçe ve okul web sayfalarında ve sosyal medya paylaşımlarında kullanılmasına izin veriyorum.

Öğrencinin Bilgileri

Adı Soyadı :

Sınıfı :

Okul Numarası:

.../.../2020

Veli Adı Soyadı :

İmzası :

Telefon numarası: